

PZA

SISTEMA DE CONSIGNAÇÕES EM FOLHA DE PAGAMENTO.

Manual de Procedimentos

Versão 1.0 - 2013

ÍNDICE

Introdução	03
1 - Inclusão/Alteração/Exclusão de Espécie de Consignação	04
1.1 –Solicitação	04
2 - Tipos de Operação	05
2.1 - Implantação	05
2.2 - Alteração	06
2.3 – Exclusão	06
3 – Critérios de Descontos – Atrasados	07
4 - Meios de Atualização	08
4.1 - Arquivo Eletrônico	08
4.1.1 - Autorização	08
4.1.2 - Instruções de Remessa	08
4.1.3 - Especificações Técnicas do Arquivo Eletrônico	09
4.1.4 – Lay-out dos Registros	10
4.1.5 – Códigos de Órgãos Estaduais	11
4.2 - Reajuste em Massa	12
4.2.1 - Modalidades	12
5 – Cronograma	14
6 - Atendimento Prodesp	15
Anexo I - Tabelas	16
1 - Espécie de Consignações	16
2 - Tipos de Parcelamento	17
Anexo II - Mensagens	18
1 - Descontos não efetuados - Outros Motivos	18
Anexo III - Resumo da Legislação	20
Anexo IV - Descrição de Relatórios	21
1 - Relatório de Conferência do Banco PZA – Exclusão	21
2 - Descontos Efetuados	23
3 - Ocorrências Verificadas	25
4 - Relação Autorizações p/Consignações Processadas no Mês	27
5 - Relação Geral de Contribuintes	29
6 - Relatório de Conferência de Exclusão	31
7- Controle de Geração de arquivos – Consignatárias	33
8- Custeio de Administração das Consignatárias – Centralizada	35
9- Custeio de Administração das Consignatárias – Tribunais	37
10- Custeio de Administração das Consignatárias – Autarquias	39
11- Relação dos Não Recadastrados	41
Anexo V – Arquivo Eletrônico de Saída – Lay-out	43
Anexo VI - Descrição Motivos Desc.não Efetuados	45
Anexo VII- Modelos de Demonstrativo	46

Introdução

Este manual reúne os procedimentos que devem ser utilizados no PZA – Sistema de Consignação em Folha de Pagamento, pelas Entidades Consignatárias quando da implantação, alteração e exclusão de consignações nas folhas de pagamento processadas mensalmente pela Prodesp - Cia de Processamento de Dados do Estado de São Paulo. Nestes processamentos estão inclusos os Servidores Ativos e Inativos das Secretarias de Estado (Administração Centralizada), Autarquias, Ministério Público, Poderes Legislativo e Judiciário (Administração Descentralizada).

Os critérios aqui estabelecidos têm como base a legislação pertinente e normas administrativas publicadas no Diário Oficial do Estado de São Paulo (vide anexo III), controladas e acompanhadas pela Seção de Normas do DDPE -Departamento de Despesa de Pessoal da Secretaria da Fazenda do Estado de São Paulo.

O Sistema PZA forma e mantém (inclui, altera e exclui) um cadastro específico para cada uma das Consignatárias que operam com a autorização concedida pela Seção de Normas do DDPE – Fazenda.

Quaisquer alterações no Sistema PZA julgadas necessárias pelas Consignatárias envolvidas nas rotinas aqui descritas, serão objeto de estudo da viabilidade de sua aplicação e dos custos envolvidos para o seu atendimento, desde que encaminhadas por escrito e em tempo hábil.

1 – Inclusão, Alteração e Exclusão de Espécies de Consignações

O PZA permite que a Consignatária faça a inclusão, alteração e exclusão de uma ou mais espécies de consignação existentes na Tabela de Espécies de Consignações (anexo I - item 1), respeitado o limite de 6 espécies por servidor consignado.

1.1 - Solicitação

A solicitação de autorização para Inclusão, Alteração ou Exclusão de Espécies de Consignações deve ser feita pelas Consignatárias, mensalmente, até a data definida no Cronograma Anual do PZA, através de ofício endereçado à Seção de Normas do DDPE-SEFAZ, contendo as seguintes informações :

- Código e denominação da Entidade Consignatária
- Código e denominação da Espécie de Consignação a ser Incluída / Alterada / Excluída
- Mês / Ano a partir do qual deverá vigorar a Inclusão / Alteração ou Exclusão

As solicitações constantes do ofício supracitado devem estar refletidas no arquivo de movimento mensal encaminhado à Prodesp mensalmente até o 8º dia útil, conforme cronograma do PZA.

Eventualmente o a Seção de Normas do DDPE poderá solicitar outras informações como cópia de Ata da Assembléia deliberativa do aumento, valor de prêmio do seguro em grupo, etc...

Quando tratar-se de nova espécie a ser utilizada, a Consignatária deverá juntar ao ofício a documentação necessária à análise e autorização, ou seja, o contrato do convênio com uma Empresa de Administração de Planos de Saúde (espécie 21), ou com um Escritório de Advocacia (espécie 11), ou Empresa de Seguros (espécie 50) etc...

2 - Tipos de Operações

As operações efetuadas pelo Sistema de Consignações em Folha de Pagamento, visando o cadastro de consignados, são as seguintes:

- Implantação
- Alteração
- Exclusão (Cancelamento de Desconto)

Estas operações devem ser solicitadas através de arquivo enviado mensalmente através do aplicativo **PZA-VALID** (vide documentação específica) para processamento pelo sistema PZA.

As operações de Implantação, Alteração e Exclusão deverão ser utilizadas pelas Entidades Consignatárias conforme as necessidades e autorizações de cada uma junto a Seção de Normas do DDPE - Fazenda.

Código	Descrição	Forma de Solicitação	Atribuição
1	Implantação	Arquivo Eletrônico	Consignatárias
2	Alteração	Arquivo Eletrônico	Consignatárias
3	Exclusão	Arquivo Eletrônico	Consignatárias

2.1 - Implantação

Permite à Consignatária efetuar a implantação do consignado em seu Cadastro de consignados, com a respectiva espécie de consignação a ser descontada (até o limite permitido de 10 (DEZ) espécies por consignado).

Procedimentos :

- Verificar no Demonstrativo de Pagamento apresentado pelo consignado se este possui saldo suficiente para o desconto da Espécie de Consignação, conforme regulamentado pelo Decreto Lei 25253/86 – anexo III, de 25/05/1986.
- Preencher e coletar assinatura do consignado em documento que comprove sua aceitação com relação ao desconto a ser implantado. Este documento deverá ser arquivado para apresentação à Seção de Normas do DDPE – Fazenda, sempre que solicitado.
- Se a Espécie de Consignação **já estiver** sendo descontada, somente poderá ser implantada com o número de parcelas diferente do existente. Cada Espécie possui possibilidades próprias de parcelamento, **que devem ser respeitadas** conforme tabela de Tipos de Desconto (Anexo I - item 2).

A implantação somente pode ser solicitada através de arquivo eletrônico que tem lay-out específico (vide pág. 09) utilizando-se neste arquivo o **Código de Operação = 1**, tanto para consignações na Administração Centralizada como na Administração Descentralizada.

2.2 - Alteração

Permite à Consignatária alterar o valor ou o número de parcelas de uma espécie de consignação já implantada para o consignado.

Procedimentos

- Poderão ser alterados o valor **e / ou** o número de parcelas de uma espécie de consignação já implantada para desconto por tempo indeterminado ou em parcelas.
- No mês em que ocorrer a alteração de uma espécie de consignação, não poderá ser efetuada para o mesmo consignado a implantação ou a exclusão da referida espécie com o mesmo número de parcelas, ou ser efetuadas duas alterações para a mesma espécie, mesmo que se trate de desconto com número de parcelas diferentes.
- As parcelas atrasadas (insuficiência de saldo) de uma espécie de consignação não poderão sofrer alterações.

A alteração somente pode ser solicitada através de arquivo eletrônico que tem lay-out específico (vide pág. 09) utilizando-se neste arquivo o **Código de Operação = 2**, tanto para consignações na Administração Centralizada como na Administração Descentralizada.

Há também a possibilidade de alteração através de **Reajuste em Massa**, descrita na página 11 deste Manual.

2.3 - Exclusão

Permite à Consignatária a exclusão de uma Espécie de Consignação já implantada para o consignado.

Procedimentos

- No mês em que ocorrer a exclusão de uma espécie de consignação, não poderá ser efetuada a implantação ou alteração, com o mesmo número de parcelas, para o mesmo consignado.

A exclusão somente pode ser solicitada através de arquivo eletrônico que tem lay-out específico (vide pág. 09) utilizando-se neste arquivo o **Código de Operação = 3**, tanto para consignações na Administração Centralizada como na Administração Descentralizada.

A exclusão de uma determinada espécie implicará na exclusão automática de todos os descontos efetuados nas folhas sob a referida espécie.

A exclusão do desconto mensal implica também na exclusão de eventuais valores em atraso (insuficiência de saldo- Vide item 3).

A Seção de Normas do DDPE – Fazenda, pode efetuar a exclusão total do código do associado, conforme estabelece a Resolução SF – 18/86 de 28/05/86 no seu artigo 11º - parágrafo único. Para tanto dispõe de transação específica no Sistema PZA.

3- Critérios de Descontos – Atrasados

O Sistema PZA, de acordo com a especificação da Seção de Normas do DDPE – Fazenda, adota os alguns critérios, com relação aos descontos de parcelas que não encontram respaldo financeiro para o desconto das espécies implantadas pela Consignatária.

Os motivos para o não descontos podem ser : Insuficiência de Saldo (fora da margem definida em legislação pertinente), Pagamento Suspenso, Afastamento, Exoneração, Morte, etc...

- 1- DESCONTO NORMAL - Quando encontra saldo necessário para o desconto (dentro da margem de consignação estabelecida pela legislação pertinente) do valor relativo a espécie implantada, executa normalmente o desconto;
- 2- ATRASADO 1 – Quando **não** encontra saldo necessário para o desconto do valor relativo a espécie implantada, **não** executa o desconto, guardando esta parcela como Atrasado !, para desconto no próximo mês, se o saldo assim o permitir. O sistema PZA demonstra esta situação no relatório PZA105-1 – Ocorrências Verificadas, exibindo ao lado da mensagem específica a letra A ;
- 3- ATRASADO 2 – Quando, pela segunda vez, **não** encontra saldo necessário para o desconto do valor relativo a espécie implantada, **não** executa o desconto, guardando esta parcela como Atrasado 2, para desconto no próximo mês, se o saldo assim o permitir. O sistema PZA demonstra esta situação no relatório PZA105-1 – Ocorrências verificadas, exibindo ao lado da mensagem específica a letra E;

Quando existirem parcelas em atraso (ATRASADO 1 E/OU ATRASADO 2), de uma ou mais espécies e o sistema PZA encontrar no mês subsequente o valor necessário para o desconto, sempre dentro da margem legal, os descontos serão executados, da seguinte forma :

- 1- DESCONTO DO MÊS + ATRASADO 1, OU
- 2- DESCONTO DO MÊS + ATRASADO 1 + ATRASADO 2

Quando não consegue executar o desconto de atrasados no mês subsequente, o ATRASADO 1 passa para a condição de ATRASADO 2.

Após o terceiro mês de tentativa de desconto o sistema PZA efetua a EXCLUSÃO do desconto guardado como ATRASADO 2 e espelha esta situação no relatório PZA105-0 - Ocorrências Verificadas, exibindo ao lado da mensagem INSUFICIÊNCIA DE SALDO a letra E.

4- Meios de Atualização

Com o objetivo de agilizar e facilitar a atualização do cadastro de consignados, o Sistema de Consignações em Folha de Pagamento - PZA oferece os seguintes meios de atualização:

- Arquivo Eletrônico – enviado pela Consignatária via o aplicativo PZA-VALID
- Reajuste em Massa – Seção de Normas - DDPE

Os meios de atualização podem abranger um ou mais tipos de operação, conforme tabela abaixo:

Arquivo Eletrônico	Implantação Alteração Exclusão
Reajuste em Massa	Alteração

4.1 - Arquivo Eletrônico (via aplicativo PZA-VALID)

Permite a atualização (implantação, alteração e exclusão) do cadastro de consignados de cada Consignatária, através de envio de arquivo eletrônico via o aplicativo PZA-VALID (vide documentação específica de transmissão / recebimento de arquivo).

4.1.1 - Autorização

Para efetuar as movimentações através de arquivo a consignatária interessada deverá encaminhar carta de intenção a Seção de Normas do DDPE - Fazenda, comunicando o envio do arquivo via Internet.

Nesta carta deverão constar, obrigatoriamente , o código da entidade consignatária e as espécies de consignação constantes do arquivo.

4.1.2 - Instruções de Remessa

Os arquivos deverão ser enviados mensalmente, até o 8º dia útil, conforme cronograma específico (vide pág. 15), via aplicativo PZA-VALID (vide documentação específica).

4.1.3 - Especificações Técnicas do Arquivo Eletrônico

Características Físicas

Os arquivos enviados via PZA-VALID serão automaticamente formatados com as seguintes características físicas:

Meio físico	: Meio Eletrônico
Organização	: Seqüencial
Modalidade	: Registros Fixos Blocados
Tamanho do Bloco	: 3500 bytes
Tamanho Registro Lógico	: 35 bytes
Formato dos Campos	: Zonado
Campos Numéricos	: Alinhados a direita e preenchidos com zeros à esquerda (sem vírgula ou ponto decimal)
Campos Alfanuméricos	: Alinhados a esquerda e preenchidos com brancos à direita

Composição do Arquivo

O arquivo é composto por três tipos de registros, á saber:

Registro Tipo "0" (Registro controle (rótulo)) - Este registro é sempre o primeiro e único, independente da quantidade de registros gravados.

Registro tipo "1" - Registro com consignados da Administração Centralizada (Secretarias de Estado).

Registro tipo "2" - Registro com consignados da Administração Descentralizada (Autarquias, Tribunais e Assembléia).

4.1.4 – Lay-out dos Registros
LAYOUT – ARQUIVO DE – IMPLANTAÇÃO/EXCLUSÃO E ALTERAÇÃO DE VALORES
REGISTRO TIPO 0 - LABEL DE CONTROLE (35 BYTES)

CAMPO	SIGNIFICADO	POSIÇÃO		TAMANHO
		INICIAL	FINAL	
COD-CONSIG	CODIGO CONSIGNATARIA	01	06	06
DC – CONSIG	DIGITO CONTROLE COD-CONSIG	07	07	01
TIPO – REG	TIPO DE REGISTRO = 0	08	08	01
MÊS-ANO-REF	MÊS E ANO DE REFERENCIA	09	12	04
TOT – REGS	TOTAL DE REGISTROS	13	19	07
BRANCOS	BRANCOS	20	35	16

OBS: NO CAMPO “ TOT-REGS “ , **NÃO** DEVE SER CONTABILIZADO O REGISTRO DE CONTROLE

REGISTRO TIPO 1 - ADMINISTRAÇÃO CENTRALIZADA (35 BYTES)

CAMPO	SIGNIFICADO	POSIÇÃO		TAMANHO
		INICIAL	FINAL	
COD-CONSIG	CODIGO CONSIGNATARIA	01	06	06
DC – CONSIG	DIGITO CONTROLE COD-CONSIG	07	07	01
TIPO – REG	TIPO DE REGISTRO = 1	08	08	01
IDENT-ASSOC	IDENTIFICAÇÃO CONSIGNADO	09	17	09
BRANCOS	BRANCOS	18	19	02
COD-ESPECIE (*)	CODIGO DA ESPECIE CONSIG.	20	21	02
NUM-PARCELA (**)	NUMERO DA PARCELA	22	23	02
VALOR	VALOR DA PARCELA	24	33	10
COD-OPER	CODIGO DE OPERAÇÃO 1 – IMPLANTA 2 – ALTERA 3 - EXCLUI	34	34	01
BRANCOS	BRANCOS	35	35	01

OBS: QUANDO O CAMPO COD-OPER FOR IGUAL A “ 3 “ O CAMPO **VALOR** DEVERÁ SER PREENCHIDO COM **ZEROS**

REGISTRO TIPO 2 - ADMINISTRAÇÃO DESCENTRALIZADA (35 BYTES)

CAMPO	SIGNIFICADO	POSIÇÃO		TAMANHO
		INICIAL	FINAL	
COD-CONSIG	CODIGO CONSIGNATARIA	01	06	06
DC – CONSIG	DIGITO CONTROLE COD-CONSIG	07	07	01
TIPO – REG	TIPO DE REGISTRO = 2	08	08	01
IDENT-ASSOC	IDENTIFICAÇÃO CONSIGNADO (COD-ORGÃO / MATRÍCULA / DC)	09	19	11
COD-ESPECIE (*)	CODIGO DA ESPECIE CONSIG.	20	21	02
NUM-PARCELA (**)	NUMERO DA PARCELA	22	23	02
VALOR	VALOR DA PARCELA	24	33	10
COD-OPER	CODIGO DE OPERAÇÃO 1 – IMPLANTA 2 – ALTERA 3 – EXCLUI	34	34	01
BRANCOS	BRANCOS	35	35	01

OBS: 1) QUANDO O CAMPO COD-OPER FOR IGUAL A “ 3 “ O CAMPO **VALOR** DEVERÁ SER PREENCHIDO COM **ZEROS**
 2) A FORMATAÇÃO DO ARQUIVO SERÁ FEITA AUTOMATICAMENTE PELO **PZA-VALID**

(*) Vide Tabela Espécies de Consignações - Anexo I

(**) As parcelas devem ser informadas obedecendo ao Tipo de Parcelamento da respectiva Espécie - Tabela Espécies de Consignações - Anexo I

Exemplo :

Como ficaria um arquivo a ser encaminhado, que contenha os três tipos de registro, sendo que dos 8 registros constantes do arquivo, 4 são da Administração Centralizada e 4 da Descentralizada :

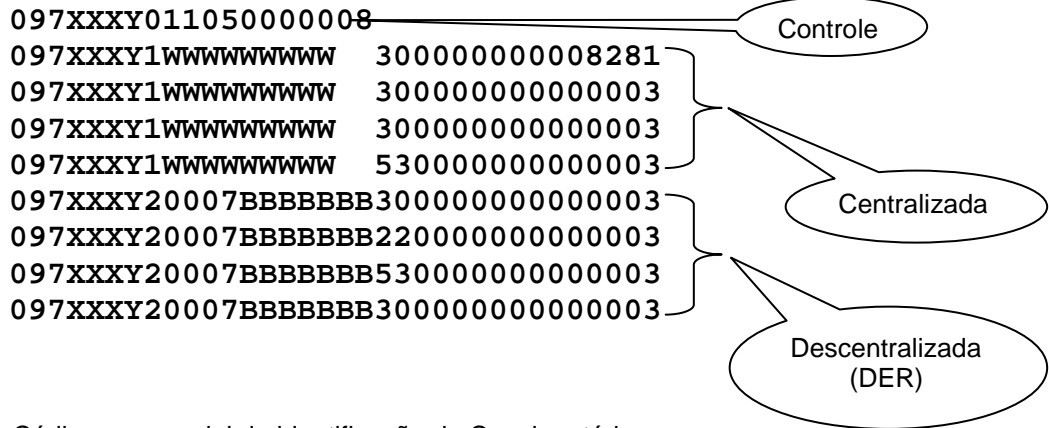

Onde:

- XXX** = Código sequencial de identificação da Consignatária
- X** = Dígito de Identificação da Consignatária
- WWW** = RS fictícios
- BBB** = Matrículas/Dc fictícioss, relativas a servidores do DER, cliente 0007.

4.1.5 - Código de Órgãos Estaduais

Tabela utilizada nas Folhas de Pagamento da Administração Descentralizada do Estado de São Paulo Processadas pela Prodesp.

(Para uso nos Registros do Tipo 2)

Código do Órgão	Identificação
0007	Depto. De Estradas de Rodagem – DER
0012	SPPREV
0013	IPESP – Servidores
0019	Hospital das Clínicas de São Paulo – HCSP
0021	Tribunal de Justiça do Estado de S. Paulo
0025	Secretaria da Saúde – Convênio PIN/FUNDES
0029	Depto. de Águas e Energia Elétrica – DAEE
0033	Procon
0040	Tribunal de Contas
0044	AGEM – Agência Metropolitana Baixada Santista
0050	Assembléia Legislativa do Estado São Paulo
0052	Tribunal de Justiça Militar
0053	Hospital das Clínicas de Ribeirão Preto – HCRP
0055	Superintendência de Controle de Endemias – SUCEN
0056	Instituto de Assistência Médica do Servidor Público Estadual
0057	Departamento Aeroviário do Estado de São Paulo
0058	Instituto de Medicina Social e de Criminologia de São Paulo
0061	Superintendência de Trabalho Artesanal das Comunidades
0066	Fundação Oncocentro de São Paulo
0070	SUCEN – Plano de Produtividade e Incentivo (PPI)
0081	IPESP – Pensionistas
0082	AGEM – Agência Metropolitana - Campinas
0086	Ministério Público do Estado de São Paulo
0092	CEETEPS – Centro Estadual de Educação Tecnológica Paula Souza
0099	CSPE – Comissão de Serviços Públicos de Energia

(*) Os Tribunais de Alçada firmam incorporados pelo Tribunal de Justiça (0021), por força da EC 45 de 08/12/2004.

4.2 - Reajuste em Massa

Permite à Entidade Consignatária alterar o valor de desconto das espécies de consignações com o número de parcelas igual a zero ("00"), ou seja, com desconto por tempo indeterminado.

Esta operação deverá ser precedida de ofício encaminhado em tempo hábil (vide Cronograma – pág. 13) sempre acompanhado dos documentos comprobatórios à Seção de Normas do DDPE – Fazenda que é a responsável por efetuar este tipo de operação, via transação disponível no Sistema PZA.

O processamento do "Reajuste em Massa" ocorrerá após terem sido efetuadas todas as operações enviadas no movimento normal do mês através de Arquivo Eletrônico.

4.2.1 – Modalidades de Reajuste em Massa

O reajuste automático (em massa) dos valores de descontos poderá ser efetuado através das seguintes modalidades:

- **Novo valor :**

Informar o novo valor que será descontado de todos os consignados, substituindo os valores anteriormente cobrados.

Ex.: Novo valor = 46,00

	- Valor Atual -	- Após alteração -
consignado 1	30,00	46,00
consignado 2	45,00	46,00
consignado 3	57,00	46,00

- **Valor Adicional :**

Informar o valor a ser somado ao atualmente descontado do consignado.

Ex.: Valor adicional = 5,00

	- Valor Atual -	- Após alteração -
consignado 1	30,00	35,00
consignado 2	45,00	50,00
consignado 3	57,00	62,00

- **De / Para :**

Informar o valor atualmente cobrado e que deve ser alterado pelo novo valor informado.

Ex.: Valor DE = 45,00 Valor PARA = 60,00

	- Valor Atual -	- Após alteração -
consignado 1	30,00	30,00
consignado 2	45,00	60,00
consignado 3	57,00	57,00
consignado 4	45,00	60,00

- **Percentual :**

Informar o percentual de reajuste que será aplicado sobre os valores cobrados.

Ex.: Percentual = 10 %

	- Valor Atual -	- Após alteração -
consignado 1	30,00	33,00
consignado 2	45,00	49,50
consignado 3	57,00	62,70

- **Valor a subtrair :**

Informar o valor a ser subtraído dos valores atualmente descontados.

Ex.: Valor a subtrair = 8,00

	- Valor Atual -	- Após alteração -
consignado 1	30,00	22,00
consignado 2	45,00	37,00
consignado 3	57,00	49,00

- **Valor divisor :**

Informar o valor pelo qual serão divididos todos os valores atualmente descontados.

Ex.: Valor divisor = 1,5

	- Valor Atual -	- Após alteração -
consignado 1	30,00	20,00
consignado 2	45,00	30,00
consignado 3	57,00	38,00

Em um mesmo ofício poderão ser relacionadas várias alterações, desde que em diferentes espécies de consignação.

5 - Cronograma

O cronograma para recepção de arquivo eletrônico, autorização e expedição dos produtos será disponibilizado pela Prodesp às Consignatárias no final do mês de Outubro ou início de Novembro de cada ano.

A visualização do Cronograma Anual poderá ser feita através do Portal www.e-folha.sp.gov.br, opção Consignatárias > Movimento > Cronograma 200x.

As datas de envio do movimento mensal, pelas Consignatárias sempre ficarão em torno do 8º dia útil de cada mês, exceto em Dezembro, quando se antecipam as datas devido a rotina de pagamento do 13º salário.

A Consignatária deve também estar atenta ao envio do ofício e documentos necessários para a autorização do movimento mensal, pela Seção de Normas do DDPE – Fazenda, o que deve ocorrer até o dia 15 de cada mês, em média.

A entrega de produtos originados pelo processamento ocorrerá sempre por volta do 2º dia útil do mês subsequente ao mesmo. Os telefones do Setor de Expedição para informações sobre entrega de produtos é o (11) 2845-6252 ou 6216.

A emissão dos produtos poderá ter seu prazo sujeito a mudanças em decorrência do cronograma de Emissão Folha de Pagamento dos diversos Órgãos do Estado.

A PRODESP reserva-se o direito de efetuar alterações nas datas, o que será previamente comunicado às Consignatárias.

6 - Atendimento Prodesp

6.1 - Entrega ou retirada de Produtos

Relatórios ou solicitação de novas emissões por falta de envio de produtos, dentro do prazo estabelecido em cláusula contratual:

Setor de Expedição PMOH – PGP Gerência de Produção – na Sede da Prodesp em Taboão da Serra, Rua Agueda Gonçalves nro. 240, Jardim Pedro Gonçalves ou contato pelos telefones (11) 2845-6216 ou 2845-6252.

Importante : O encarregado de retirar os produtos, deve sempre estar acompanhado de carta de autorização, em papel timbrado, para retirada do material (seja representante legal ou terceiro), onde deve constar a indicação do(s) mês(es) de referência a ser (em) retirado(s), bem como o nome e número de documento de identificação do portador.

6.2 – Confirmação de envio / recebimento de arquivos para processamento mensal :

Confirmação de envio deve ser feita através do Portal www.e-folha.sp.gov.br, opção Consignatárias > Movimento > Consulta Envio > Mês atual, ou > Mês anterior.

Esta opção é atualizada a cada 30 minutos . Assim as Consignatárias que enviarem o arquivo poderão ter esta informação atualizada após meia hora do envio.

A Prodesp considera, para efeito de processamento mensal, os dados espelhados nesta confirmação de envio.

Quaisquer problemas com a transmissão / recebimento de arquivo via PZA-VALID o contato deverá ser feito com o **Setor de Consignatárias – Sede Taboão da Serra – (11) 2845-6309 ou 2845-6137.**

6.3 - Alterações de Sistema, emissão de relatórios esporádicos, mediante prévio orçamento :

Ofício de solicitação de autorização para a Seção de Normas do DDPE – Secretaria da Fazenda, ou

Contato com a área de análise responsável pelo Sistema PZA – Superintendência de Desenvolvimento de Sistemas – telefones (11) 2845-6309 ou 2845-6137.

ANEXO I – TABELAS
1 - Espécies de Consignações

CÓDIGO	DESCRIÇÃO	TIPO DE PARCELAMENTO
CONTRIBUIÇÕES EM GERAL		
11	JURÍDICO	C
13	MENSALIDADE HABITACIONAL	A
15	FUNDO MÚTUO GERAL	B
16	AUXÍLIO MÚTUO	B
17	TURISMO	B
CONTRIBUIÇÕES PREVIDÊNCIA SOCIAL		
19	PREVIDÊNCIA PRIVADA	A
20	PREVIDÊNCIA SOCIAL	B
21	ASSISTÊNCIA MÉDICA EM GERAL	A
22	ASSISTÊNCIA ODONTOLÓGICA	A
23	DESPESA HOSPITALAR	C
24	PECÚLIO EM GERAL	B
25	PECÚLIO APOSENTADORIA	B
26	PECÚLIO ACIDENTE	B
27	AUXÍLIO FUNERAL	B
28	PENSÃO EM GERAL	B
CONTRIBUIÇÕES ESTATUTÁRIAS		
30	MENSALIDADE	B
31	CONTRIBUIÇÃO ESTATUTÁRIA	B
32	TÍTULO PATRIMONIAL	C
33	CLUBE DE CAMPO	C
36	DIVULGAÇÃO	A
37	ASSISTENCIA MEDICA A	A
COOPERATIVAS		
40	COOPERATIVAS-QUOTAS	C
41	AQUISIÇÃO DE MERCADORIAS	C
42	EMPRÉSTIMO – COOPERATIVA DE CRÉDITO	A
43	ASSISTÊNCIA ODONTOLÓGICA - A	A
44	ASSISTÊNCIA ODONTOLÓGICA – B	A
SEGUROS GERAIS		
50	SEGUROS EM GERAL	B
51	SEGURO DE VIDA EM GRUPO	B
52	SEGURO DE VIDA – A	B
53	SEGURO DE VIDA – B	B
54	SEGURO INDIVIDUAL	B
55	SEGURO ACIDENTE – PESSOAL E / OU COLETIVO	B
57	SEGURO EDUCACIONAL	B
58	SEGURO SAÚDE	B
OUTROS		
56	EMPRÉSTIMO PESSOAL – CEF	A
59	ASSISTÊNCIA OFTALMOLÓGICA	A
60	MENSALIDADE EDUCACIONAL	A
61	CRÉDITO IMOBILIÁRIO – CEF	A
62	EMPRÉSTIMO PESSOAL – CEF	A
63	AQUISIÇÃO PARA EQUIPAMENTO DE MICROINFORMÁTICA	A
64	CRÉDITO PESSOAL	A
65	FINANCIAMENTO DE VEÍCULOS	A
66	FINANCIAMENTO IMOBILIÁRIO	A
67	AQUISIÇÃO MEDICAMENTOS	C
97	CONTRIBUIÇÃO CONFEDERATIVA	C

2 - Tipos de Parcelamento

O Sistema PZA, através da interpretação do Tipo de Parcelamento atribuído a cada espécie (Vide Tabela de Espécies de Consignação), aceita os seguintes tipos de parcelamento que deverão ser informados no arquivo eletrônico com a movimentação mensal :

Tipo	Número de Parcelas
A	00 - por tempo indeterminado
	01 - em uma vez
	> 01 - em parcelas
B	00 - por tempo indeterminado
	01 - em uma vez
C	01 - em uma vez
	> 01 - em parcelas

Obs.: O sistema prevê no **máximo 99 parcelas.**

Anexo II - Mensagens

As mensagens abaixo são tabeladas no Sistema PZA e aparecem nos relatórios de ocorrências para informar às consignatárias interessadas o resultado do processamento de cada registro.

1. Descontos não efetuados - Outros motivos

- Insuficiência de Saldo (Código do Motivo = A)

Indica que o valor permitido dos vencimentos do consignado utilizado para os descontos foi insuficiente. Este valor corresponde a 50% dos vencimentos do servidor, conforme os critérios estabelecidos na legislação vigente (vide anexo III - Decreto lei 25.253 de 27/05/86). A parcela não cobrada por insuficiência de saldo será cobrada no mês seguinte, juntamente com a próxima parcela, sendo que tal procedimento se repetirá por três meses.

Após este prazo, a parcela com atraso superior a três meses será excluída do cadastro de descontos.

- Servidor Afastado / Licenciado (Código do Motivo = B)

Indica que o valor não foi descontado devido ao afastamento ou licenciamento do consignado com prejuízo de vencimentos.

- Servidor Exonerado / Demitido (Código do Motivo = C)

Indica que o valor não foi descontado devido à demissão / exoneração do consignado. O sistema, automaticamente, irá excluir essa espécie de desconto para o consignado.

- Servidor Falecido (Código do Motivo = D)

Valor não descontado devido ao falecimento do consignado. O sistema, automaticamente, irá excluir essa espécie de desconto para o consignado.

- Servidor Ausente no Cadastro Financeiro (Código do Motivo = E)

Valor não descontado, pois o consignado não pertence aos quadros funcionais do Serviço Público. O sistema, automaticamente, irá excluir essa espécie de desconto para o consignado.

- Servidor Aposentado (Código do Motivo = F)

Desconto não efetuado devido à aposentadoria do Servidor Público.

- Servidor Com Pagamento Suspenso (Código do Motivo = G)

Desconto não efetuado devido à suspensão dos vencimentos do servidor. O sistema, automaticamente, irá excluir essa espécie de desconto para o consignado. Após o retorno do consignado e, se for de interesse do mesmo, essa espécie de desconto ora excluída deverá ser novamente cadastrada.

- Desconto Cancelado (Código do Motivo = H)

Indica que o valor não foi descontado devido ao cancelamento do desconto da espécie de consignação (código de operação igual a 3), informada através arquivo eletrônico. O sistema, automaticamente, irá excluir essa espécie de desconto para o consignado. Após o retorno do consignado e, se for de interesse do mesmo, essa espécie de desconto ora excluída deverá ser novamente cadastrada.

- Servidor Transferido / Removido (Código do Motivo = J)

Desconto não efetuado devido à transferência / remoção do servidor consignado.

- Desconto Não Efetuado - Excesso de Códigos – (Código do Motivo = L)

Indica que o desconto não foi efetuado devido ao fato de, durante o processamento da folha de pagamento, os códigos de vencimentos e descontos, inclusive os descontos efetuados pelas consignatárias, terem passado o limite máximo de 150 lançamentos. Neste caso o sistema irá tentar efetuar o desconto da parcela no próximo processamento junto à parcela normal do mês. **Decorrido o prazo de três meses, toda parcela que não tiver sido descontada neste período será automaticamente excluída do cadastro.**

ANEXO III – RESUMO DA LEGISLAÇÃO

A legislação pertinente aos descontos em consignação, constante do quadro resumo abaixo, poderá ser obtida na íntegra, através de consulta à Internet, nos seguintes endereços : www.fazenda.sp.gov.br e www.e-folha.sp.gov.br

Legislação	Assunto	Publicação D.O.E.
<u>Lei nº 3.917/1983</u>	Dispõe sobre a consignação, na folha de pagamento do funcionalismo, de contribuições devidas a entidades de classe.	25/11/1983
<u>Lei nº 7.702/1992</u>	Dispõe sobre o direito de livre associação sindical dos servidores públicos.	20/02/1992
<u>Lei nº 9.084/1995</u>	Dispõe sobre a criação de Cooperativa de Crédito pelas Entidades de Classe dos Servidores Públicos do Estado de São Paulo.	18/02/1995
<u>Decreto nº 45.549/2000</u>	Dispõe sobre consignação em folha de pagamento de servidores e inativos do Estado beneficiados pelo Convênio Caixa do Trabalhador.	26/12/2000
<u>Resolução SF nº 12/2002</u>	Dispõe sobre os procedimentos que devem ser observados para execução do dispositivo no decreto nº 45.549, de 26 de dezembro de 2000.	01/05/2002

ANEXO IV - DESCRIÇÃO DE RELATÓRIOS

1 – Relatório de Conferência Banco PZA – Exclusão (PPZALR-01)

- Objetivo

Exclusão de consignados das Consignatárias pela Seção de Normas do DDPE – Fazenda ou pelos Órgãos de Pessoal das Autarquias, Tribunais, Assembléia Legislativa ou Ministério Público.

- Periodicidade

Mensal

- Destinação

1ª via – Secretaria da Fazenda – DDPE

2ª via - Consignatária

PRODESP
PPZALR-01

DEPARTAMENTO DE DESPESA DE PESSOAL DO ESTADO – DDPE
RELATÓRIO DE CONFERÊNCIA DO BANCO PZA – EXCLUSAO

PÁGINA - 1
EMISSAO – 30/09/2005

RS	NOME	DT.REF	CONSIG	ESP	MENSAGEM
099376540	JOSE JOAQUIM DA SILVA XAVIER	09/05	09700X		EXCLUSAO DE TODAS AS ESPECIES DO ASSOCIADO NA CONSIGNATARIA
099376541	MELQUIADES DO AMARAL GURGE	09/05	09700X		EXCLUSAO DE TODAS AS ESPECIES DO ASSOCIADO NA CONSIGNATARIA
099376542	NOEMIA DO AZUL DO VERBALINO	09/05	09700X		EXCLUSAO DE TODAS AS ESPECIES DO ASSOCIADO NA CONSIGNATARIA
099376543	OLMIADES DE ANDARAI E SILVA	09/05	09700X		EXCLUSAO DE TODAS AS ESPECIES DO ASSOCIADO NA CONSIGNATARIA
099376544	PATO ABONDANSIERI	09/05	09700X		EXCLUSAO DE TODAS AS ESPECIES DO ASSOCIADO NA CONSIGNATARIA
099376545	QUERLON DE MIRANDA E LIMA	09/05	09700X		EXCLUSAO DE TODAS AS ESPECIES DO ASSOCIADO NA CONSIGNATARIA
099376546	RONTAUSER DO ARMINHO SECO	09/05	09700X		EXCLUSAO DE TODAS AS ESPECIES DO ASSOCIADO NA CONSIGNATARIA

2 - Descontos Efetuados (PZA 105.0)

- Objetivo

Informar o valor e a quantidade de descontos efetuados no Mês ou Bloqueados (aqueles servidores que estavam bloqueados por não recadastramento) a favor da Consignatária

- Periodicidade

Mensal

- Destinação

1 via - Consignatária

2 via - Consignatária

PZA105-0 0.000.400* DO MÊS
BLOQUEADOS OU
DESBLOQUEADOS 09711X – SICARGA – SINDICATO DOS CONFERENTES DE CARGA PAG. – 1

DESCONTOS EFETUADOS – AGOSTO / 05

PRODESP

ADMINISTRACAO CENTRALIZADA

EMISSAO – 30/09/2005

REG. SERV.	NOME DO ASSOCIADO	O. P.	ESP. 30 NP	VALOR
099376540	JOSE JOAQUIM DA SILVA XAVIER	15502	00	6,77
099376541	MELQUIADES DO AMARAL GURGE	15502	00	9,87
099376542	NOEMIA DO AZUL DO VERBALINO	15502	00	20,09
099376543	OLMIADES DE ANDARAI E SILVA	15502	00	1,39
099376544	PATO ABONDANSIERI	15502	00	0,21
099376545	QUERLON DE MIRANDA E LIMA	15502	00	12,80
099376546	RONTAUSER DO ARMINHO SECO	15502	00	14,05

3 - Ocorrências Verificadas (PZA 105.1)

- Objetivo

Informar os descontos que **não foram** efetuados no Mês ou Bloqueados (aqueles servidores que estavam bloqueados por não recadastramento) e os respectivos motivos. Indica ainda situação da parcela, sendo:

"E" - parcela excluída do cadastro por não ter sido descontada em 3 (três) meses consecutivos.

"A" - parcela em atraso.

- Periodicidade

Mensal

- Destinação

1 via - Consignatária

2 via - Consignatária

PZA105-1 0.021.118*

09711X – SICARGA – SINDICATO DOS CONFERENTES DE CARGA

PAG. – 9

OCORRENCIAS VERIFICADAS – AGOSTO / 05

PRODESP

ADMINISTRACAO CENTRALIZADA

EMISSAO – 30/09/2005

REG. SERV.	NOME DO ASSOCIADO	O. P.	LOTE.	SEQ.	LIN	ESP. 30		VALOR	DV	MENSAGEM	
						ESP	C.OP NP				
099376540	JOSE JOAQUIM DA SILVA XAVIER	15502	9999	001	01	30	1	00	166,77	0	INSUFICIENCIA DE SALDO - A
099376541	MELQUIADES DO AMARAL GURGE	15502	9999	001	01	30	1	00	16,78	0	INSUFICIENCIA DE SALDO
099376542	NOEMIA DO AZUL DO VERBALINO	15502	9999	001	01	30	1	00	211,77	0	INSUFICIENCIA DE SALDO
099376543	OLMIADES DE ANDARAI E SILVA	15502	9999	001	01	30	1	00	166,77	0	INSUFICIENCIA DE SALDO
099376544	PATO ABONDANSIERI	15502	9999	001	01	30	1	00	00,00	0	DC IDENTIF. INVALIDO VALOR INVALIDO
099376545	QUERLON DE MIRANDA E LIMA	15502	9999	001	01	30	1	00	00,00	0	DC IDENTIF. INVALIDO VALOR INVALIDO DUPLICIDADE REGISTROS
099376546	RONTAUSER DO ARMINHO SECO	15502	9999	001	01	30	1	00	166,77	0	SERV AUSENTE CAD FINANC - E
QUANTIDADE DE ASSOCIADOS									4		
INSUFICIENCIA DE SALDO									562,09		
SERV AUSENTE CAD FINANC									166,77		
TOTAL DESCONTOS NAO EFETUADOS									739,10		
TOTAL QTDE DESC NAO EFETUADOS (BASE FATURAMENTO)									4		

4 - Relação das Autorizações para Consignações Processadas no Mês (PZA 210.1)

- Objetivo

Relacionar todos os documentos de Autorização para Consignações processados no mês. Quando em branco indica movimento correto. Quando constar alguma mensagem indica movimento com erro. Para efetuar a correção, utilize o relatório de "Ocorrências Verificadas" (PZA 105.1) pois este contém uma descrição detalhada das inconsistências do movimento.

- Periodicidade

Mensal

- Destinação

- 1 via - Consignatária
- 2 via - Consignatária

PZA210-1 0.009.404 DEPARTAMENTO DE DESPESA DE PESSOAL DO ESTADO – DDPE PÁGINA - 1
PRODESP RELACAO DAS AUTORIZACOES PARA CONSIGNACOES PROCESSADAS EM AGOSTO /05 EMISSAO – 30/08/2005

TIPO	REG.SIT	LOTE	SEQ	LN	ESP	C.OP	NP	VALOR	DV	OBSERVACAO	MEIO ATUAL
1	000003422	9999	001	01	30	1	00	0,00	0	D.C. IDENTIF. INVALIDO	MAGNETICO
1	000003424	9999	001	01	30	1	00	0,00	0	D.C. IDENTIF. INVALIDO	MAGNETICO
1	000003425	9999	001	01	30	1	00	0,00	0	VALOR INVALIDO	MAGNETICO
1	000003426	9999	001	01	30	1	00	0,00	0	D.C. IDENTIF. INVALIDO	MAGNETICO
1	000003427	9999	001	01	30	1	00	0,00	0	REG SEM CORRESP CADASTRO	MAGNETICO

5 - Relação Geral de Contribuintes (PZA 083.01)

- Objetivo

Fornecer a relação de todos os consignados pertencentes a uma determinada Consignatária.

- Solicitação

Este relatório deve ser solicitado a Seção de Normas do DDPE – Fazenda.

A solicitação deve ser feita através de ofício, contendo :

- Código de nome da Consignatária
- Classificação desejada
- Forma de apresentação (Relatório Impresso ou Arquivo no Formato TXT).

- Periodicidade

Esporádico (a pedido).

- Destinação

1 via - Consignatária

PPZA83-01 000.001*
SEQ. NOME

DEPARTAMENTO DE DESPESA DE PESSOAL DO ESTADO – DDPE
RELAÇÃO GERAL DE CONTRIBUINTES - AGOSTO / 2005

PÁGINA - 1
EMISSAO – 30/09/2005

R.G.	R.S.	OR/UO/MATRIC/D	NOME	---ESPECIES CADASTRADAS---						
				30	32	33	51	52	62	
099376540	008765432		ABDIAS DA SILVA	X						
099476641	018765433		ABGAIL DE ANDRADE	X						
099376321	022765434		ACIR DE SOUZA	X	X	X				
099376540	118765678		ANTONIO DE ABREU E SILVA	X					X	
099376540	878765444		BENTO DIAS FERREIRA			X				
299376540	098734432		BONATO CARLOS CORREIA	X	X					
199376541	011765432		CARLOS ALBERTO DE LUCENA	X						

6 – Relatório de Conferência de Exclusão (PPZAKY-01)

- Objetivo

Exclusão de consignados das Consignatárias, que estiverem com 3 meses consecutivos em atraso (Insuficiência de Saldo)

- Periodicidade

Mensal

- Destinação

1ª via – Secretaria da Fazenda – DDPE

2ª via – Consignatária

PPZAKY-01
PRODESP

DEPARTAMENTO DE DESPESA DE PESSOAL DO ESTADO – DDPE
RELATÓRIO PARA CONFERENCIA DE EXCLUSÃO
REF. : 08/2005

PÁGINA - 1
EMISSAO – 30/09/2005

NUM-REG-SIST	CONSIGNATARIA	ESPECIE	MENSAGEM
099376540	09700X	30	EXCLUSAO – 3 MESES CONSECUTIVOS/INSUFICIENCIA DE SALDO
099376541	09700X	30	EXCLUSAO – 3 MESES CONSECUTIVOS/INSUFICIENCIA DE SALDO
099376542	09700X	30	EXCLUSAO – 3 MESES CONSECUTIVOS/INSUFICIENCIA DE SALDO
099376543	09700X	30	EXCLUSAO – 3 MESES CONSECUTIVOS/INSUFICIENCIA DE SALDO
099376544	09700X	30	EXCLUSAO – 3 MESES CONSECUTIVOS/INSUFICIENCIA DE SALDO
099376545	09700X	30	EXCLUSAO – 3 MESES CONSECUTIVOS/INSUFICIENCIA DE SALDO
099376546	09700X	30	EXCLUSAO – 3 MESES CONSECUTIVOS/INSUFICIENCIA DE SALDO
099376547	09700X	30	EXCLUSAO – 3 MESES CONSECUTIVOS/INSUFICIENCIA DE SALDO
099376548	09700X	30	EXCLUSAO – 3 MESES CONSECUTIVOS/INSUFICIENCIA DE SALDO
099376549	09700X	30	EXCLUSAO – 3 MESES CONSECUTIVOS/INSUFICIENCIA DE SALDO
099376550	09700X	30	EXCLUSAO – 3 MESES CONSECUTIVOS/INSUFICIENCIA DE SALDO
099376551	09700X	30	EXCLUSAO – 3 MESES CONSECUTIVOS/INSUFICIENCIA DE SALDO
099376552	09700X	30	EXCLUSAO – 3 MESES CONSECUTIVOS/INSUFICIENCIA DE SALDO
099376553	09700X	30	EXCLUSAO – 3 MESES CONSECUTIVOS/INSUFICIENCIA DE SALDO
099376554	09700X	30	EXCLUSAO – 3 MESES CONSECUTIVOS/INSUFICIENCIA DE SALDO
099376555	09700X	30	EXCLUSAO – 3 MESES CONSECUTIVOS/INSUFICIENCIA DE SALDO
099376556	09700X	30	EXCLUSAO – 3 MESES CONSECUTIVOS/INSUFICIENCIA DE SALDO
099376557	09700X	30	EXCLUSAO – 3 MESES CONSECUTIVOS/INSUFICIENCIA DE SALDO

7- Controle de Geração de arquivos – Consignatárias (PZA125-0)

- Objetivo

Controlar a emissão do arquivo de saída do processamento mensal, contendo os totais dos dados gerados no mês.

- Periodicidade

Mensal

- Destinação

1ª via – Consignatária

PZA125-0

09711X – SICARGA – SINDICATO DOS CONFERENTES DE CARGA

PAG. – 9

CONTROLE DE GERAÇÃO DE ARQUIVOS - ENTIDADES CONSIGNATARIAS

PRODESP

EMISSAO – 30/09/2005

CONTRATO – 44444	PROPOSTA – 7213	ARQUIVO – NULLFILE	
VOLUME N. – DUMMY	GERADO EM – 30/09/2005	REF.RELATORIO MÊS – 08/05	
QUANTIDADE DE REGISTROS LIDOS		1.132	
QUANTIDADE DE REGISTROS GRAVADOS		1.132	
TOTAL DOS DESCONTOS EFETUADOS		TOTAL DOS DESCONTOS EFETUADOS	
ESPECIE 30	10.459,64	ESPECIE 30	11,34
TOTAL GERAL	10.459,64	TOTAL GERAL	11,34

8 – Custeio de Administração das Entidades Consignatárias - Centralizada (PZA032-01)

- Objetivo

Demonstrar os valores arrecadados por espécie e os respectivos percentuais de custeio aplicados sobre cada uma das espécies, conforme legislação vigente.

- Periodicidade

Mensal

- Destinação

1ª via – Secretaria da Fazenda – DDPE
2ª via – Consignatária

9 – Custeio de Administração das Entidades Consignatárias - Tribunais (PZA042-01)

- Objetivo

Demonstrar os valores arrecadados por espécie e os respectivos percentuais de custeio aplicados sobre cada uma das espécies, nos Tribunais, Ministério Público e Assembléia Legislativa.

- Periodicidade

Mensal

- Destinação

1ª via – Secretaria da Fazenda – DDPE

2ª via – Consignatária

10 – Custeio de Administração das Entidades Consignatárias - Autarquias (PZA041-01)

- Objetivo

Demonstrar os valores arrecadados por espécie e os respectivos percentuais de custeio aplicados sobre cada uma das espécies, nas entidades Autárquicas do Estado.

- Periodicidade

Mensal

- Destinação

1ª via – Secretaria da Fazenda – DDPE

2ª via – Consignatária

PZA041-1	05*	A U T A R Q U I A S						PÁGINA -	1
		CUSTEIO DE ADMINISTRACAO DAS ENTIDADES CONSIGNATARIAS – MÊS 08/05							
		FOLHA NORMAL - SEQ. 01						EMISSAO – 30/09/2005	
PRODESP		C.E.E.S.P.							
		0007 – DER							
NOME DA ENTIDADE CONSIGNATARIA	COD	ESP	QTDE	QTDE	VALOR	PERC	VALOR DO	LIQUIDO	
	DESC		DE DESC	DE ASSOC	DESCONTADO		DO PERCENTUAL	A CREDITAR	
SICARGA – SIND. CONFERENTES DE CARGA	09711X	30	10		300,00	1,0	3,00	297,00	
		51	10		600,00	2,0	12,00	588,00	
		50	10		1.200,00	2,0	24,00	1.176,00	
	TOTAL		30	10	2.100,00		39,00	2.061,00	

11 – Relação dos Não Recadastrados - (PZAZ4-01)

- Objetivo

Demonstrar os servidores que não se recadastraram em tempo hábil por espécie e valor dos descontos e portanto terão estes valores bloqueados até o seu cadastramento.

- Periodicidade

- Mensal

- Destinação

- 1ª via – Secretaria da Fazenda – DDPE
- 2ª via – Consignatária

PZAZ4-01
PRODESP

09718X – SICARGA – SINDICATO DOS CONFERENTES DE CARGA
RELAÇÃO DOS NÃO RECADASTRADOS

PAG. – 9
EMISSAO – 30/09/2005

REG. SERV.	NOME DO ASSOCIADO	O. P.	ESPECIE	NP	VALOR	NP	VALOR	NP	VALOR
099376540	JOSE JOAQUIM DA SILVA XAVIER	15502	30	01	166,77	00	0,00	00	0,00
099376541	MELQUIADES DO AMARAL GURGE	15502	30	01	116,78	00	0,00	00	0,00
099376542	NOEMIA DO AZUL DO VERBALINO	15502	30	01	211,77	00	0,00	00	0,00

Anexo V – Arquivo Eletrônico de Saída – Lay-out

O Sistema PZA fornece às Consignatárias interessadas um arquivo eletrônico no formato TXT com o resultado do

REGISTRO LABEL DE CONTROLE (250 BYTES)

CAMPO	SIGNIFICADO	POSIÇÃO		TAMANHO
		INICIAL	FINAL	
CONTROLE	READER (COM ZEROS)	01	20	20
REFERÊNCIA	MÊS E ANO DO DESCONTO	21	24	04
BRANCOS	BRANCOS	25	250	226

DESCONTO ADMINISTRAÇÃO CENTRALIZADA (250 BYTES)

CAMPO	SIGNIFICADO	POSIÇÃO		TAMANHO
		INICIAL	FINAL	
NOME	NOME DO ASSOCIADO	01	30	30
TIPO	CENTRALIZADA (= 1)	31	31	01
IDENT	RS (REGISTRO DO SERVIDOR)	32	40	09
BRANCOS	BRANCOS	41	42	02
ORG-PESSOAL	ORGÃO DE PESSOAL	43	47	05
CONSIG	CODIGO DA CONSIGNATARIA	48	53	06
BRANCOS	BRANCOS	54	55	02
BANCO	1 – BANESPA 2 – NOSSA CAIXA	56	56	01
MÊS	MÊS DE REFERENCIA	57	58	02
ANO	ANO DE REFERENCIA	59	60	02
SEC	CODIGO DA SECRETARIA	61	62	02
UO	UNIDADE ORÇAMENTARIA	63	65	03
UD	UNIDADE DE DESPESA	66	68	03
UA	UNIDADE ADMINISTRATIVA	69	73	05
CARGO	CODIGO DO CARGO	74	78	05
CAT	CATEGORIA	79	79	01
SIT-FUNC	SITUAÇÃO FUNCIONAL	80	80	01
ESPÉC-A	ESPECIE DE DESCONTO	81	82	02
NUM-PARC-A	NUMERO DA PARCELA	83	84	02
VALOR-A	VALOR DA PARCELA	85	94	10
MOTIVO-A	CODIGO DO MOTIVO DO DESCONTO	95	95	01
ESPÉC-B	ESPECIE DE DESCONTO	96	97	02
NUM-PARC-B	NUMERO DA PARCELA	98	99	02
VALOR-B	VALOR DA PARCELA	100	109	10
MOTIVO-B	CODIGO DO MOTIVO DO DESCONTO	110	110	01
ESPÉC-C	ESPECIE DE DESCONTO	111	112	02
NUM-PARC-C	NUMERO DA PARCELA	113	114	02
VALOR-C	VALOR DA PARCELA	115	124	10
MOTIVO-C	CODIGO DO MOTIVO DO DESCONTO	125	125	01
ESPÉC-D	ESPECIE DE DESCONTO	126	127	02
NUM-PARC-D	NUMERO DA PARCELA	128	129	02
VALOR-D	VALOR DA PARCELA	130	139	10
MOTIVO-D	CODIGO DO MOTIVO DO DESCONTO	140	140	01
ESPÉC-E	ESPECIE DE DESCONTO	141	142	02
NUM-PARC-E	NUMERO DA PARCELA	143	144	02
VALOR-E	VALOR DA PARCELA	145	154	10
MOTIVO-E	CODIGO DO MOTIVO DO DESCONTO	155	155	01
ESPÉC-F	ESPECIE DE DESCONTO	156	157	02
NUM-PARC-F	NUMERO DA PARCELA	158	159	02
VALOR-F	VALOR DA PARCELA	160	169	10
MOTIVO-F	CODIGO DO MOTIVO DO DESCONTO	170	170	01
ESPÉC-G	ESPECIE DE DESCONTO	171	172	02
NUM-PARC-G	NUMERO DA PARCELA	173	174	02
VALOR-G	VALOR DA PARCELA	175	184	10
MOTIVO-G	CODIGO DO MOTIVO DO DESCONTO	185	185	01
ESPÉC-H	ESPECIE DE DESCONTO	186	187	02
NUM-PARC-H	NUMERO DA PARCELA	188	189	02
VALOR-H	VALOR DA PARCELA	190	199	10
MOTIVO-H	CODIGO DO MOTIVO DO DESCONTO	200	200	01

ESPÉC-I	ESPECIE DE DESCONTO	201	202	02
NUM-PARC-I	NUMERO DA PARCELA	203	204	02
VALOR-I	VALOR DA PARCELA	205	214	10
MOTIVO-I	CODIGO DO MOTIVO DO DESCONTO	215	215	01
ESPÉC-J	ESPECIE DE DESCONTO	216	217	02
NUM-PARC-J	NUMERO DA PARCELA	218	219	02
VALOR-J	VALOR DA PARCELA	220	229	10
MOTIVO-J	CODIGO DO MOTIVO DO DESCONTO	230	230	01
NUM-RG	NUMERO DO RG DO SERVIDOR	231	241	11
NUM-RG-DC	DIGITO DO RG DO SERVIDOR	242	243	02
DTNASC	ANO MÊS DIA DO NASCIMENTO	244	249	06
FLAG	0-DESCONTO DO MÊS 1- ATRASADO 1 2- ATRASADO 2	250	250	01

DESCONTO ADMINISTRAÇÃO DESCENTRALIZADA (194 BYTES)

CAMPO	SIGNIFICADO	POSIÇÃO		TAMANHO
		INICIAL	FINAL	
NOME	NOME DO ASSOCIADO	01	30	30
TIPO	DESCENTRALIZADA (= 2)	31	31	01
COD CLI	CODIGO DO CLIENTE	32	35	04
MATR	MATRICULA DO SERVIDOR	36	41	06
MATR-DC	DIGITO DA MATRICULA	42	42	01
ORG-PESSOAL	ORGÃO DE PESSOAL	43	47	05
CONSIG	CODIGO DA CONSIGNATARIA	48	53	06
BRANCOS	BRANCOS	54	55	02
BANCO	1 – BANESPA 2 – NOSSA CAIXA	56	56	01
MÊS	MÊS DE REFERENCIA	57	58	02
ANO	ANO DE REFERENCIA	59	60	02
SEC	CODIGO DA SECRETARIA	61	62	02
UO	UNIDADE ORÇAMENTARIA	63	65	03
UD	UNIDADE DE DESPESA	66	68	03
UA	UNIDADE ADMINISTRATIVA	69	73	05
CARGO	CODIGO DO CARGO	74	78	05
CAT	CATEGORIA	79	79	01
SIT-FUNC	SITUAÇÃO FUNCIONAL	80	80	01
ESPÉC-A	ESPECIE DE DESCONTO	81	82	02
NUM-PARC-A	NUMERO DA PARCELA	83	84	02
VALOR-A	VALOR DA PARCELA	85	94	10
MOTIVO-A	CODIGO DO MOTIVO DO DESCONTO	95	95	01
ESPÉC-B	ESPECIE DE DESCONTO	96	97	02
NUM-PARC-B	NUMERO DA PARCELA	98	99	02
VALOR-B	VALOR DA PARCELA	100	109	10
MOTIVO-B	CODIGO DO MOTIVO DO DESCONTO	110	110	01
ESPÉC-C	ESPECIE DE DESCONTO	111	112	02
NUM-PARC-C	NUMERO DA PARCELA	113	114	02
VALOR-C	VALOR DA PARCELA	115	124	10
MOTIVO-C	CODIGO DO MOTIVO DO DESCONTO	125	125	01
ESPÉC-D	ESPECIE DE DESCONTO	126	127	02
NUM-PARC-D	NUMERO DA PARCELA	128	129	02
VALOR-D	VALOR DA PARCELA	130	139	10
MOTIVO-D	CODIGO DO MOTIVO DO DESCONTO	140	140	01
ESPÉC-E	ESPECIE DE DESCONTO	141	142	02
NUM-PARC-E	NUMERO DA PARCELA	143	144	02
VALOR-E	VALOR DA PARCELA	145	154	10
MOTIVO-E	CODIGO DO MOTIVO DO DESCONTO	155	155	01
ESPÉC-F	ESPECIE DE DESCONTO	156	157	02
NUM-PARC-F	NUMERO DA PARCELA	158	159	02
VALOR-F	VALOR DA PARCELA	160	169	10
MOTIVO-F	CODIGO DO MOTIVO DO DESCONTO	170	170	01
ESPÉC-G	ESPECIE DE DESCONTO	171	172	02
NUM-PARC-G	NUMERO DA PARCELA	173	174	02
VALOR-G	VALOR DA PARCELA	175	184	10
MOTIVO-G	CODIGO DO MOTIVO DO DESCONTO	185	185	01
ESPÉC-H	ESPECIE DE DESCONTO	186	187	02
NUM-PARC-H	NUMERO DA PARCELA	188	189	02
VALOR-H	VALOR DA PARCELA	190	199	10
MOTIVO-H	CODIGO DO MOTIVO DO DESCONTO	200	200	01
ESPÉC-I	ESPECIE DE DESCONTO	201	202	02
NUM-PARC-I	NUMERO DA PARCELA	203	204	02
VALOR-I	VALOR DA PARCELA	205	214	10
MOTIVO-I	CODIGO DO MOTIVO DO DESCONTO	215	215	01
ESPÉC-J	ESPECIE DE DESCONTO	216	217	02
NUM-PARC-J	NUMERO DA PARCELA	218	219	02

VALOR-J	VALOR DA PARCELA	220	229	10
MOTIVO-J	CODIGO DO MOTIVO DO DESCONTO	230	230	01
NUM-RG	NUMERO DO RG DO SERVIDOR	231	241	11
NUM-RG-DC	DIGITO DO RG DO SERVIDOR	242	243	02
DTNASC	ANO MÊS DIA DO NASCIMENTO	244	249	06
FLAG	0-DESCONTO DO MÊS 1- ATRASADO 1 2- ATRASADO 2	250	250	01

Anexo VI - Descrição de Motivos para Descontos não Efetuados (arquivo eletrônico de retorno campo “MOTIVO - A a F”)

Motivo	Descrição	Ação da Consignatária
A	Insuficiência de Saldo	Comunicar-se com o consignado e se necessário (caso de 3ª Insuficiência) implantar novo valor repactuado
B	Servidor Afastado/Licenciado	Comunicar-se com o consignado e efetuar a cobrança por outro meio, pois nessa situação o servidor, em geral, não tem vencimentos.
C	Servidor Exonerado/Demitido	Comunicar-se com o consignado e não enviar novo movimento pois ele não consta mais da Folha de Pagamento do Estado. Efetuar cobrança por outro meio.
D	Servidor Falecido	Registro cancelado pelo sistema através de informação no cadastro inserida pelo órgão de pessoal.
E	Servidor Sem Ocorrência no Cadastro Financeiro	Comunicar-se com o consignado ou seu órgão de pessoal . Enviar exclusão pois ele não consta mais da Folha de Pagamento do Estado.
F	Servidor Aposentado C/Pagto Suspenso	Verificar no relatório Desbloqueados pois quando houver o recadastramento o valor será liberado.
G	Servidor com Pagto Suspenso (Adm. Descentralizada)	Verificar no relatório Desbloqueados pois quando houver o recadastramento o valor será liberado
H	Desconto Cancelado (cod.oper = 3)	Desconto cancelado pois a Consignatária enviou uma exclusão no arquivo mensal. Se necessário este desconto deverá ser novamente incluído.
I	Desconto Suspenso (cód.oper = 5)	Comunicar-se com a Seção de Normas do DDPE-Fazenda ou com o Órgão de Pessoal ao qual o servidor pertence.
J	Servidor Transferido / Removido (Adm. Descentralizada)	Comunicar-se com o consignado e não enviar novo movimento até ter a informação do novo órgão de pessoal do servidor.
K	Desc. Cancelado p/ Órgão Controlador (cod-oper = 6)	Comunicar-se com a Seção de Normas do DDPE-Fazenda ou com o Órgão de Pessoal ao qual o servidor pertence.
L	Servidor com mais de 150 Ocorrências no Cad. Financeiro	Mais de 150 ocorrências de vencimentos/descontos no cálculo de pagamento do servidor. Neste caso o sistema irá tentar descontar a parcela no mês seguinte.

Anexo VII - Modelos de Demonstrativos de Pagamento

Para a coleta de informações que farão parte do arquivo de movimento mensal verifique no demonstrativo do servidor, conforme abaixo :

Administração Centralizada :



GOVERNO DO ESTADO DE SÃO PAULO
SISTEMA DE DESPESA DE PESSOAL DO GOVERNO DO ESTADO DE SÃO PAULO
DEMONSTRATIVO DE PAGAMENTO

DA SILVA	REG. SISTEMA (RS) 10759050	PV	REG. GERA 10035
OPERAC IV (FEPASA)	CATEGORIA		

**COLETAR RS (REGISTRO DO SISTEMA) DO SERVIDOR
NESTE EXEMPLO : 010759050**
**Atenção: Preencher com zeros à esquerda para
completar as 9 posições do campo IDENT-ASSOC**

Administração Descentralizada :



GOVERNO DO ESTADO DE SÃO PAULO
SISTEMA DE ADMINISTRACAO DE PESSOAL
DEMONSTRATIVO DE PAGAMENTO

MATRICULA	DC	CE	REG. GERAL/DC	C.P.F.
005008				0672
DOR DE AUTARQUIA III			CATEGORIA	
			COMPLEMENTACAO APOSENTA	
REGIME RETRIB.	DESC./TAB.VCTO.	REF. GRAU	BANCO	AGÊN

COLETAR MATRÍCULA DO SERVIDOR + DC (DIG. CONTROLE)

NESTE EXEMPLO : 0050088

Atenção : Antes informe o código do Órgão ao qual
pertence o servidor segundo Tabela Própria (Ex: 0021),
para completar o campo que tem 11 posições.

O Registro informado ficaria assim : 0021005088 (cod.órgão/matricula/dc)